

MRS-2100
MRS-3100
MRS-4100

M-PANEL

L'IMPRIMANTE À IMPACTS 58MM EN RACK 3U MÉTALLIQUE

Les imprimantes de la famille MRS-x100 proposent une solution complète intégrant dans un petit boîtier monobloc une tête d'impression et un support pour rouleau de papier. L'électronique associée est montée en face arrière permettant ainsi un accès aisé aux connexions lors de l'installation.

Ce boîtier, compatible avec la norme EURODIN, peut être directement installé dans un rack 3U (encombrement 129 x 106 mm). La face avant s'ouvre au moyen de deux vis imperdables pour donner accès au rouleau de papier et au ruban encreur.

Cette imprimante est à privilégier dans les applications de traçabilité où le coût prévaut sur la vitesse d'impression.

CARACTERISTIQUES

- Voyant d'avance-papier
- Tampon de réception de 2Ko
- Paramétrage par interrupteurs DIP
- Graphique ligne par ligne
- Nombreux enrichissements : étirement, retournement, ...
- Horloge temps réel (en option) avec mise à l'heure par la liaison ou par boutons poussoirs
- Mode impression en vidage hexadécimale

APPLICATIONS

- Ticket
- Appareils médicaux
- Instrument de mesure
- Industrie

IMPRIMANTE À IMPACTS TYPE NAVETTE 4 AIGUILLES



- Mécanismes d'impression à impacts en 24, 32 ou 40 caractères / ligne
- Papier en largeur 58 mm
- Alimentation 5 VDC, 9-40 VDC ou secteur
- Liaison série TTL, V24, BC ou parallèle
- Design compact 129 x 106 mm

CONSOMMABLES

référence

- Ruban encreur noir MDE-250-N
- Ruban encreur violet MDE-250-V
- Papier simple épaisseur MPA-NO-58-50-1
- etc ...

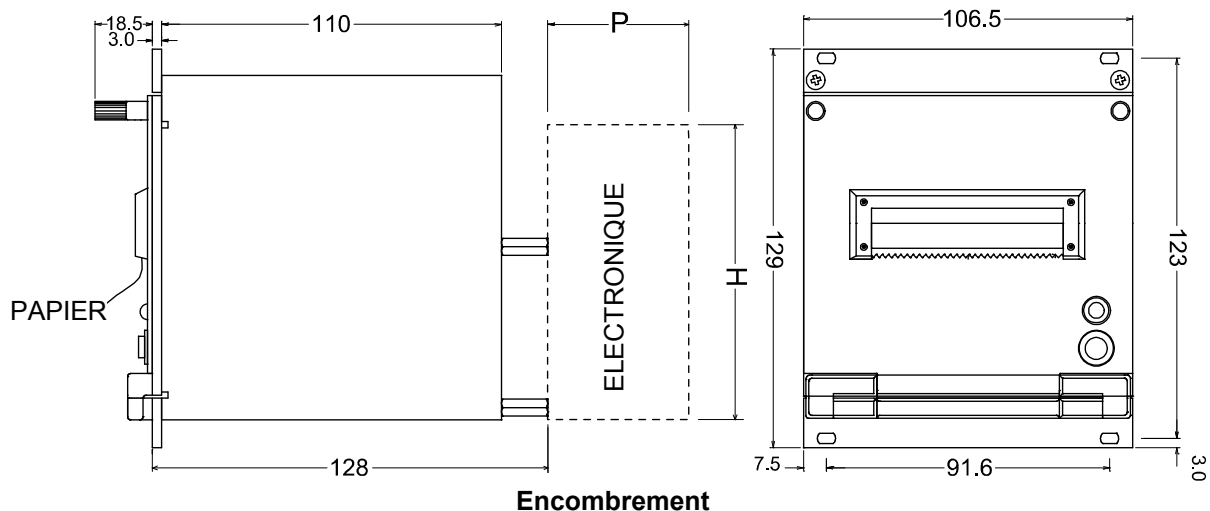

MEGATRON S.A.R.L
ZI de Noyer – BP 1
74200 ALLINGES
<http://imprimantes.megatron.fr>

Tél : +33 (0)4 50 70 54 54
Fax : +33 (0)4 50 70 56 56
Email : info@megatron.fr

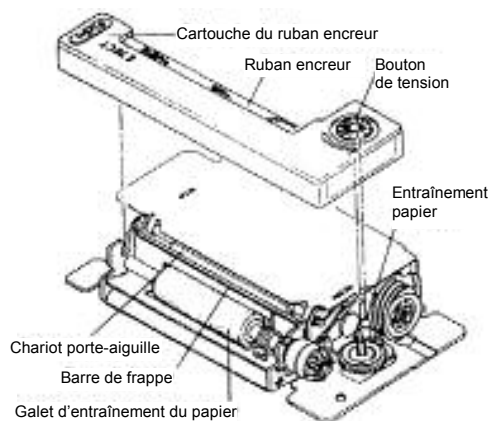

TETE	2	3	4
Référence	M-160	M-163	M-164
Caractères / ligne	24	32	40
Points / ligne	144	192	240
Vitesse d'impression texte	~ 0,7 l/s	~ 0,5 l/s	~ 0,4 l/s
Vitesse d'avance papier	2,5 mm/s	1,6 mm/s	1,3 mm/s
Taille des caractères	1,7 x 2,4	1,3 x 2,4	1,1 x 2,4
Température de service	de 0° à 50°C		
MCBF (lignes)	~ 500 000		

LIAISON	1	2	3	4
Liaison	série TTL	RS232C/V24	Boucle de courant	Parallèle
Protocole	RTS/DTR	RTS/DTR	BUSY/READY	STROBE/BUSY

ALIMENTATION	1	2	3
Type	5 VDC ±5%	Secteur 230 VAC / 50-60 Hz	Découpage 9 à 40 VDC
Conso. moyenne	0,8 A	10 VA	0,2 A (à 24V)
Conso. crête	1,5 A		0,5 A
Protection	aucune	Fusible	Zener + Fusible
Dimensions en mm	100 x 60 x 35	100 x 110 x 40	100 x 90 x 35

Les dimensions P et H permettent de connaître l'encombrement de l'imprimante en fonction de l'alimentation sélectionnée.

Composez votre référence en remplaçant chaque "x" par le code correspondant à vos besoins.

Référence :		MRS - X 1 X X - X X	
		TÊTE	CONNECTIQUE
24 caractères / ligne	2		- avec connecteurs
32 caractères / ligne	3		K avec câble de liaison PC
40 caractères / ligne	4		et câble d'alimentation (1m50)
		BOÎTIER	HORLOGE TEMPS RÉEL
métallique 3U,	1		- non installée
sans rebobineur			C installée
		LIAISON	ALIMENTATION
série TTL	1		1 5 VDC
série RS232C / V24	2		2 230 VAC
série Boucle de Courant	3		3 9 .. 40 VDC
parallèle	4		

Le design et les spécifications sont sujets à changement sans préavis.
Interrogez l'usine pour les spécifications techniques avant l'achat et/ou l'utilisation.

eps_sf_mrs-x100_0309_f02



MEGATRON S.A.R.L
ZI de Noyer - BP 1
74200 ALLINGES
<http://imprimantes.megatron.fr>

Tél : +33 (0)4 50 70 54 54
Fax : +33 (0)4 50 70 56 56
Email : info@megatron.fr